

Elektromekanisk

Innovasjon og produksjon

Velkommen til Østerbø Maskin

Sidan Arne Olav Østerbø starta opp i 1977, har Østerbø Maskin AS vokse til å verte ei av dei viktigaste bedriftene i området.

Vi er leverandør av litande løysingar innan strømaggregat, utstyr til havbruksnæringa, og elektromekanisk produksjon.

Du finn oss på Østerbø og i Sløvåg. Gjennom over 40 år har vi vore ein praktisk problemløysar for bransjar som havbruk, industri, offshore, landbruk, bygg og anlegg. Vi har brei erfaring med industrivedlikehald, både elektro, automasjon og mekanisk.

Bedrifta er ein del av Østerbø Gruppa som har omlag 50 tilsette med sterk fleirfagleg kompetanse.

Under dei høge fjella ved enden av Østerbøvatnet og ved vidsynet i Sløvåg satsar vi på problemløysing og nytenking med blikket retta mot å finne litande løysingar for kundane våre.



Når du skal ha noko som aldri er laga før – kontakt oss

Frå idé til ferdig produkt

- det er dette vi likar å jobbe med

Alt frå små "skulle berre nett fiksa noko"-oppdrag til store prosjekt som går over lengre tid der vi styrer heile prosessen.

Frå kunden sine tankar, idéar og ynskjer. Gjennom teikneprosessen til produksjon og montering.

Vi fiksar det meste innan stål, rustfritt/syrefast, aluminium og plast. Brei fleirfagleg kompetanse gjer oss rusta for dei fleste elektromekaniske oppdrag.



Produksjon

På verkstaden produserer vi etter ferdige teikningar, eller er med deg i heile prosessen frå ide til ferdig produkt.



Skreddarsaum

Skreddarsydde elektromekaniske produkt, gjerne med elektro, hydraulikk og PLS-styring er spesialiteten vår.



Sertifisert

Vi har sveiseprosedyrer og sertifiserte sveisarar for stål, syrefast, aluminium og plast. Vi er autorisert el-installatør.



På vandring i rørsystemet til Sogn Aqua

Bli med inn i teikninga

Lurer du på kor stort det røyret blir? Eller om aggregatet vil passe inn i rommet? Vi tilbyr virtuell vandring (VR) i teikningane våre.

Vi jobbar heile tida med å forbetre tenestene våre og gi kunden litande løysingar. No kan du bli med inn i teikningane før produksjon og få unikt innblikk i korleis det ferdige resultatet vil bli. Undervegs i prosessen kan vi ha virtuelle møter der vi møtast i teikninga og diskuterer løysingar og endringar. Slik er det lettare å få oversikt både på heilskapen og detaljane som sikrar eit optimalt resultat.





Landbasert oppdrett Samarbeid for å skape

- Sogn Aqua kom til oss med ein visjon om verdas største landbaserte kveiteoppdrett. I samarbeid har vi omsett dette til praksis, seier leiar mekanisk Steinar Holen hos Østerbø Maskin AS.

Østerbø Maskin AS har vore totalentreprenør på utbygginga i Ortnevik. – Vi har utvikla løysinga i samarbeid med Sogn Aqua, og kosar oss på jobb med slike utfordringar, seier Holen.

Anlegget til Sogn Aqua kan levere ein tredjedel av årsproduksjonen i Noreg.

Det har og vore viktig å bygge det av naturlege, fornybare og resirkulerte materiale for å minimere miljøavtrykket. – Dette har vore eit veldig spennande nybrottsarbeid der det er høgteknologi både over og under overflata, fortel Holen.

Det ligg eit avansert røyrssystem i botn som hentar djupvatn frå Sognefjorden opp i anlegget for optimale forhold for kveita. Takk til Sogn Aqua for tilliten og eit givande samarbeid.

«Østerbø fann gode løysingar på utfordringar vi møtte undervegs i prosessen. Ein god sparringpartner i utviklingsarbeid. Dei leverer alltid»

Jan Arne Brekke, Dagleg leiar



Om Sogn Aqua

Produserer høgkvalitets kveite under merkenamnet Glitne. Dei har landbaserte anlegg i Slantevik og Ortnevik langs Sognefjorden. Visjon om å bli Noregs største på oppdrett av kveite. Har ein bærekraftig grunntanke.



Utlegging av inntaksrøyr i sjø



Pumperom



Arbeid både over og under overflata



Røyrveis

Industrivedlikehald og fornying av fabrikk

- Nyrstar har vore ein viktig kunde for oss, seier Jens Brekke, prosjekt-leiar og teknisk teiknar hos Østerbø Maskin AS. - Vi har samarbeidd om store og små prosjekt over fleire år.

Østerbø har levert store prosjekt som trapperepo, stråle- og spraykjøler og dustfix. Tenester som montering, sveis og serviceoppdrag. Samt mindre produkt og forbetringar av produksjonslinja.

- Det er interessant å jobbe med ein slik kunde over tid og få vere med og utvikle ein heil fabrikk, seier Brekke. - Variasjon i oppdraga er det og, alt frå å levere noko lite raskt, til å skape heilskaplege løysingar som skal fungere i lag med eksisterande materiell.

Då Nyrstar utvida fabrikkjen var litande løysingar frå Østerbø ein del av pakken i ein stor jobb med fleire aktørar.

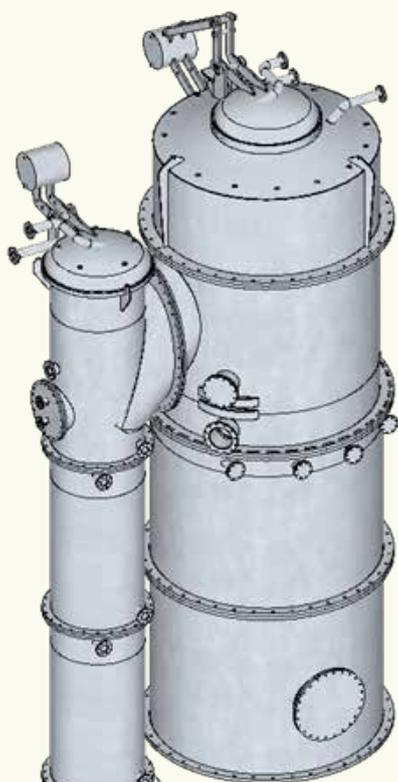

Stråle- og spraykjøler 16,5 m høg. 35 tonn syrefast og 10 tonn stål

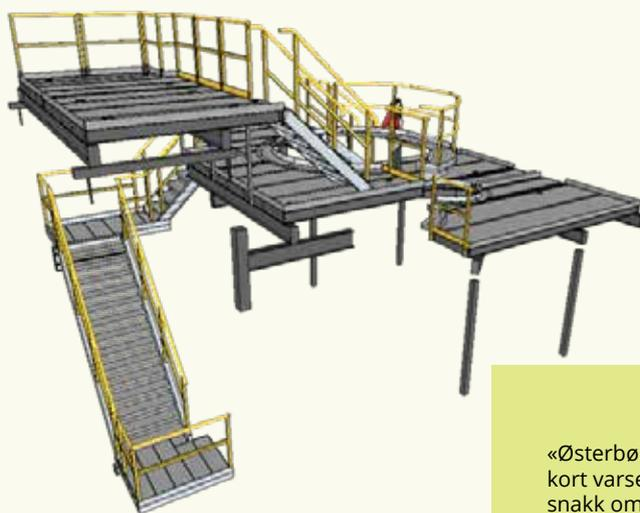

Industritrapp med repo

«Østerbø er ein aktør vi kan stole på. På kort varsel ordnar dei opp enten det er snakk om mannskap eller teikningar. Dette sikrar oss stabil drift.»

Arjun Krishnan,
Asset manager



Om Nyrstar

Nyrstar Høyanger var ein pionér i høg-temperatur plasmaovn-teknologi. Nyrstar er eit internasjonalt selskap og har gruverdrift, smelteverk og anna verksemd i Europa, Amerika og Australia. Dei sysselset over 7.000 menneske.



Skreddarsydd løysing for utføring av service på driftskritiske pumper på settefiskanlegg. Løysinga blei ei måltilpassa kran frå Østerbø.

Kraner og løft

- Spesialtilpassa og nøkkelferdig løysing

Østerbø produserer, bereknar og leverer kraner og utstyr til ulike løfteoperasjonar.

Løysinga blir tilpassa tilgjengeleg plass og kva som skal løftast. Vi er sertifisert bedrift og har god kompetanse på kraner og løft.



Lasttest etter montering av traverskran på kraftstasjon.

Spesialbygde containerar og korgar



Trangt om plassen: spesialbygd kran for utløft av pumpe

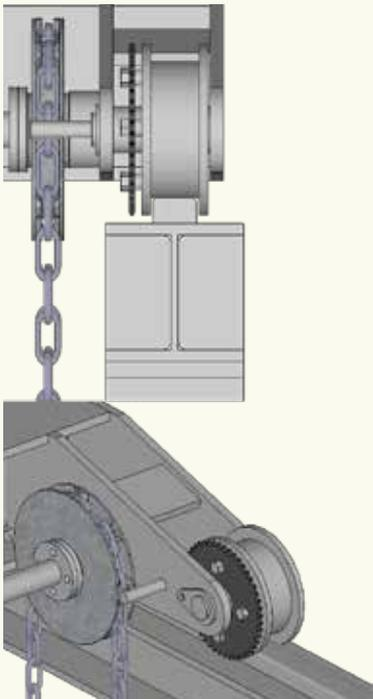



Fleirfagleg kompetanse gir heilskap

Vi jobbar tverrfagleg kvar dag for å skape dei gode, litande løysingane. Slik sikrar vi at kundane kan vere trygge på å få levert gjennomførte produkt og tenester.

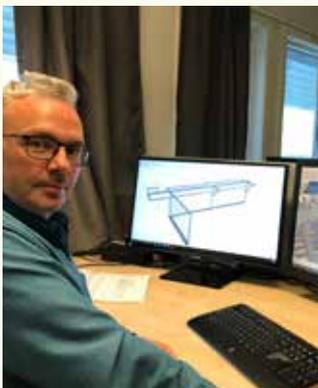

*Teikning, berekning og
prosjektering*



Mekanisk produksjon



*Elektro, automasjon og
programmering*



*Delelager, service og opp-
følging i ettertid.*

Produkt og tjenester

eksempel fra verkstaden vår



Røyrveis



Renseunit for prosessanlegg offshore og onshore



Dobbeltvegga tank

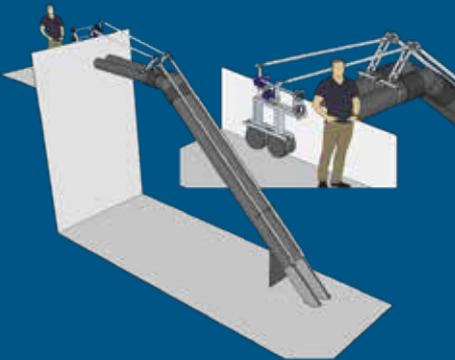

Røyrfilter utløpsrøyr



Roterande avløpsstil



Bedøvelseskar stamfisk



Pumpeunit til drift av notvaskar



OMP Pigloader - for enkel og sikker lasting av rensespig i røyrledningar



Montasje av strømaggregat hos kundar

Vi kan hjelpe deg med

- Teikning/berekning
- Sparringpartner
- Prosjektstyring
- Prosjektering
- Sveis
- Mekanisk
- Elektro
- Automasjon
- Produktutvikling
- Prototype
- Masseproduksjon
- Service og delar



Løfteutstyr til smelteovn,
frå ide til ferdig produkt

Nokre kundar/samarbeidspartnarar



SKANSKA

NCC

nyrstar

BRIAS
BERGEN RUSTFRI INDUSTRI AS

sognaqua

AS Sævareid
Fiskeanlegg

BILFINGER

SAFECLEAN
Cleaning Up Industry

Kontakt oss



Steinar Holen
Leiar mekanisk

 steinar@osterbo.no

 +47 48 16 17 23



Mathijs van der Veldt
Produksjonsleiar

 mathijs@osterbo.no

 +47 48 16 17 30



Jens Arne S. Brekke
Teknisk teiknar

 jens@osterbo.no

 +47 48 16 17 22



Bård Østerbø
Ingeniør/Sakkyndig

 baard@osterbo.no

 +47 48 16 17 02



Fredrik Knutssøn
leiar elektro & automasjon

 fredrik@osterbo.no

 +47 400 89 399



Åge Østerbø
Teknisk sjef

 aage@osterbo.no

 +47 48 16 17 26



Øyvind Rømo
delelageransvarleg

 oyvind@osterbo.no

 +47 48 16 17 29



Jan Erik B. Søreide
HMS-ansvarleg

 janerik@osterbo.no

 +47 48 16 17 25



Helene Skjerlie
Lager og logistikk

 helene@osterbo.no

 +47 48 16 17 36



Elektromekanisk

Vi utfører alt frå enkle oppdrag til heile prosjekt innan faget. Velutstyrt verkstad og sertifiserte fagfolk



Elektro

Vi er spesialistar på elektroinstallasjonar i industrielle miljø og havbruk.



Service og delelager

Vi har eit dedikert serviceteam som er ekspertar på produkta våre.



Strømaggregat

Vi leverer aggregat i alle storleikar til bedrifter og offentlege



Utstyr til havbruk

Vi utviklar og leverer både utstyr og tenester til havbruk



Sakkyndig kontroll

Vi er godkjent sakkyndig bedrift og utfører årleg kontroll av løfteutstyr



Østerbø, 5962 BJORDAL



osterbo.no



+47 48 16 17 18



salg@osterbo.no

